

A (1:2)



Таблица 1 – Технические характеристики

Общая таблица			
Параметры		Аппарат	
Назначение		Технологические процессы	
Группа аппарата		3	
Давление, МПа (кгс/см ²)	рабочее	4,0 (40,0)	
	расчетное	4,0 (40,0)	
	Пробное при испытании	гидравлическое	5,2 (52,0)
пневматическое		-	
Испытательная среда и продолжительность испытания вода, не менее 30 мин.			
Температура испытательной среды, °С		5...40	
Температура, °С	рабочая среда	от минус 40 до 50	
	расчетная стенки	50	
	минимальная стенки, находящейся под давлением	минус 40	
Характеристика среды	Наименование	Воздух, азот	
	Класс опасности по ГОСТ 12.1.007-76	-	
	Взрывоопасность ГОСТ 12.1.011-78	-	
	Пожароопасность ГОСТ 12.1.011-78	-	
Прибавка для компенсации коррозии, мм		1	
Внутренний объем, м ³ (л)		0,05 (50,0)	
Расчетный срок эксплуатации, лет		10	
Допустимая сейсмичность, балл		не более 6	
[σ] ₂₀ /[σ] ₅₀ для стали 09Г2С		1,038	
Марка материалов основных элементов		09Г2С	
Объем и вид неразрушающих испытаний		100% УЗК, ПВК ВИК	
Число циклов нагружения, не более		1000	

Таблица 2. Выводы

Обозначение	Назначение (Наименование)	Количество	Проход условный, мм
a	Вход/выход среды	1	G 1/2"
б	Вход/выход среды	1	G 1/2"
в	Манометр	1	G 1/4"
г	Предохранительный клапан	1	G 1/2"
д	Выход конденсата	1	G 1/2"

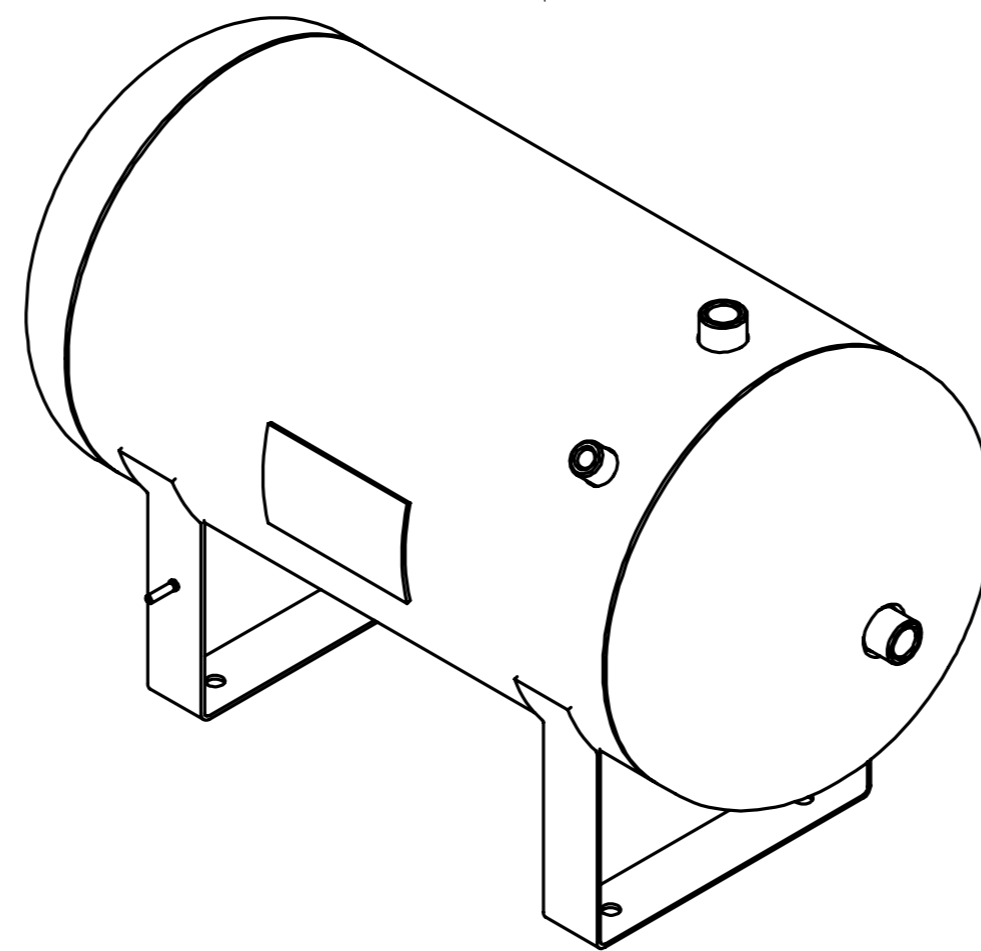
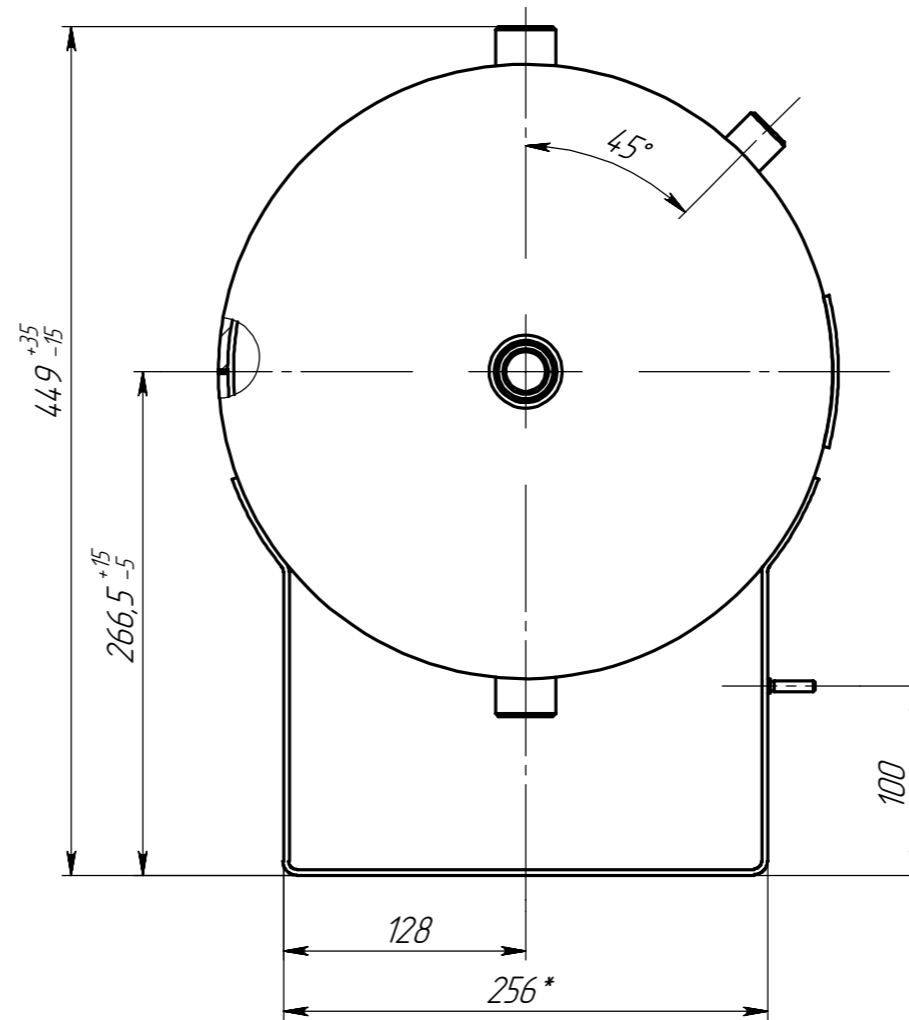
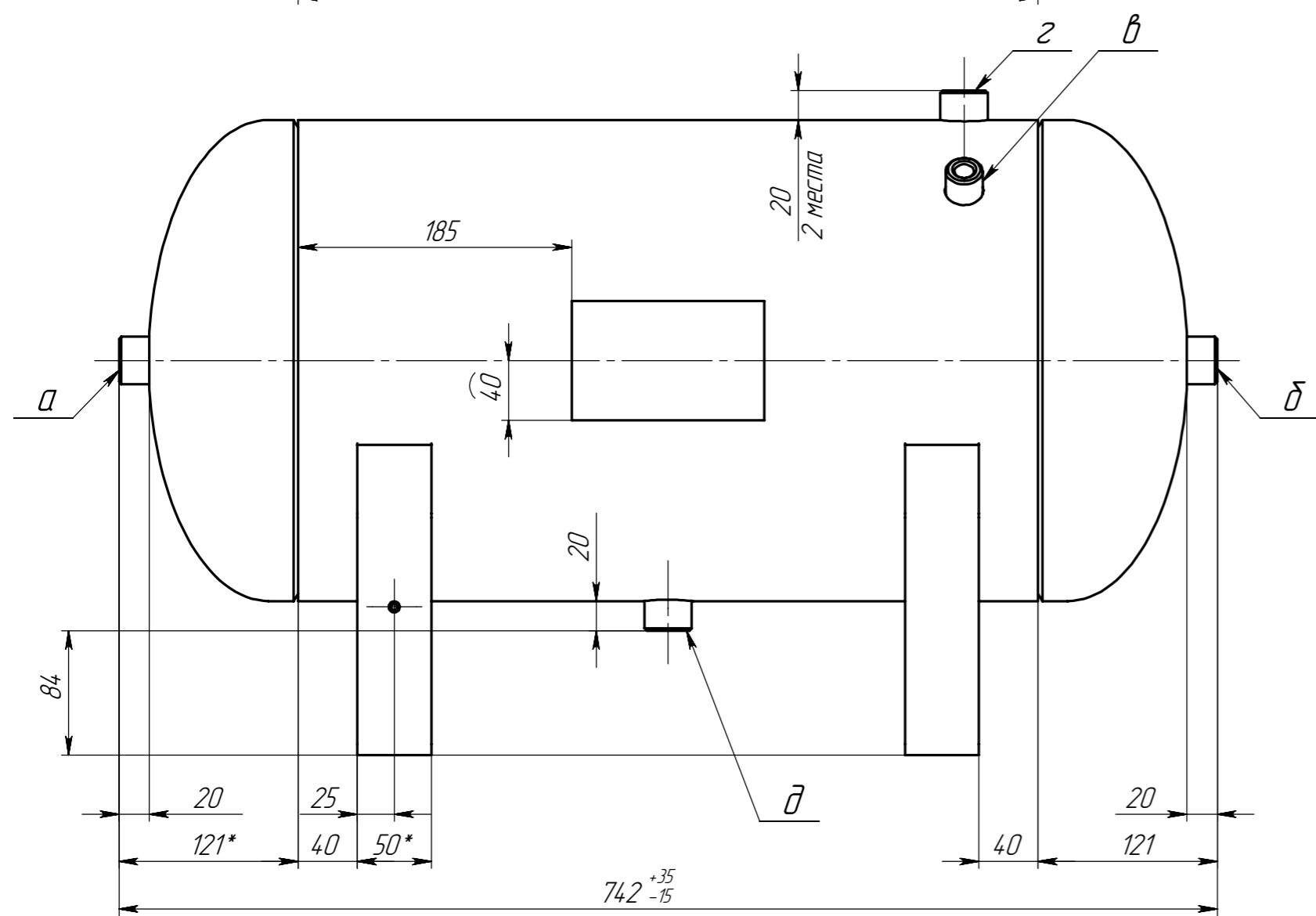
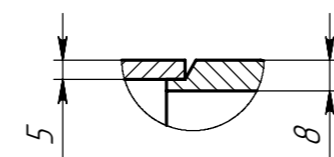
- * Размеры для справок.
- ** Сварные швы выполнены в составе входящих узлов/деталей.
- Допускается замена элементов и арматуры на аналогичные.
- Н16, н16, +-Т16/2.
- Изготовление, испытание, приемку и маркировку аппарата производить в соответствии с ГОСТ 34347-2017, ТР ТС 032/2013.
- Покрытие наружных поверхностей – грунт-эмаль КВИ/1, сапфиново-синий, RAL 5003.
- Покрытие внутренних поверхностей – отсутствует.
- Аппарат не подлежит регистрации в органах Ростехнадзора.
- Консервация аппарата согласно технологии завода-изготовителя.
- Расконсервация аппарата перед вводом в эксплуатацию не требуется.

2026.04.708.000 ГЧ				Лит.	Масса	Масштаб
Изм.	Лист	№ док.	Подп.	Дата	37,87	1:4
Разраб.	Федак					
Проб.	Корниенко				Лист 1	Листов 1
Т. контр.					ООО "ДНТ"	
Н. контр.						
Учб.	Шатерников					

Справ. №
Подп. и дата
Изд. № эд./л.
Взам инв. №
Подп. и дата
Изд. № подл.

Перв. примен.